

GARMIN®

APPROACH® R10

Portable Golf Launch Monitor

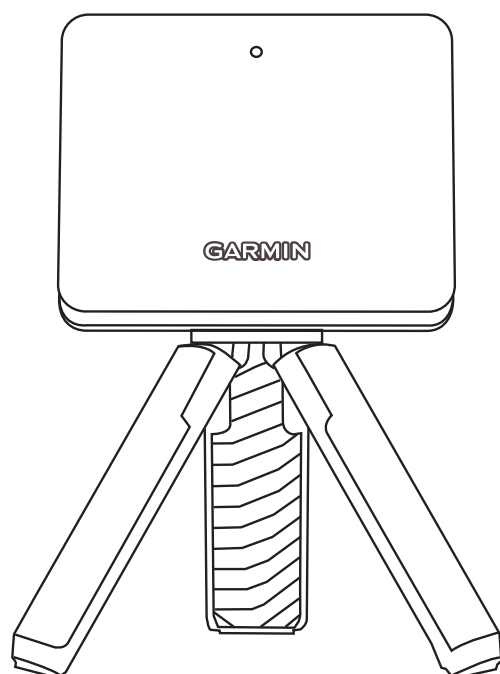

Návod
k
obsluze

Obsah

Úvod.....	3	Další informace.....	16
Přehled zařízení.....	3	Péče o zařízení.....	16
Stavy kontrol.....	3	Čištění zařízení.....	16
Párování s telefonem.....	4	Dlouhodobé skladování.....	16
Aplikace Garmin Golf™	5	Odstranění problémů.....	16
Aplikace Home Tee Hero.....	6	Zařízení je příliš vychýlené.....	16
Instalace magnetického stavu.....	7	Úprava zarovnání zařízení.....	16
Příprava na úder.....	8	Tipy pro zlepšení přesnosti monitoru odpalu.....	17
Používání funkcí golfového simulátoru.....	9	Tipy k použití pouzdra.....	17
Nastavení povětrnostních podmínek....	9	Resetování zařízení.....	17
Virtuální kola golfové hry.....	9	Telefon se nepřipojuje k zařízení.....	17
Skórování u virtuálního kola.....	10		
Zobrazení skórkarty.....	10		
Zvednutí míčku.....	10		
Ukončení kola.....	10		
Trénink na hřišti.....	10		
Režim Driving Range.....	11		
Záznam švihu.....	11		
Zobrazení statistik z relace Driving Range.....	12		
Úpravy úderu.....	12		
Zobrazení pokročilých metrik švihu.....	12		
Ukončení relace Driving Range.....	12		
Prohlížení uložených tréninků na golfovém simulátoru.....	12		
Odstranění tréninku uloženého na golfovém simulátoru.....	12		
Týdenní turnaj.....	12		
Připojení k simulátoru jiného poskytovatele.....	13		
Dodatek.....	14		
Nabíjení zařízení.....	14		
Zobrazení energie baterie.....	14		
Používání držáku na telefon.....	14		
Aktualizace produktů.....	15		
Nastavení Garmin Express™	15		
Technické údaje.....	15		

Úvod

⚠ VAROVÁNÍ

Přečtěte si leták *Důležité bezpečnostní informace a informace o produktu* vložený v obalu s výrobkem. Obsahuje varování a další důležité informace.

Přehled zařízení

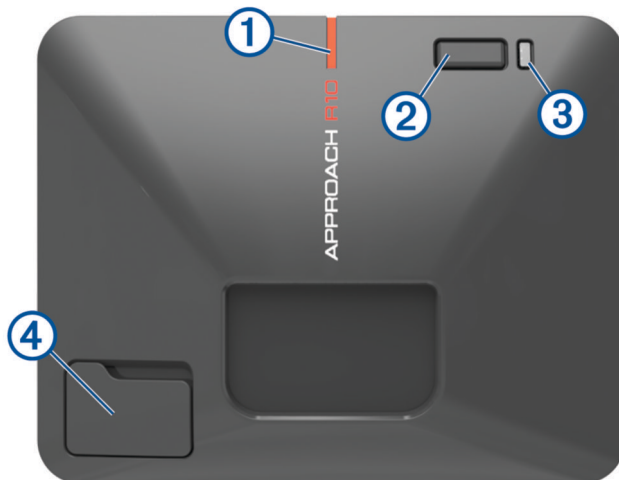

- ① **Zarovnávací čára:** Zarovnáním s míčkem a cílem úderu nastavíte cílovou linii.
- ② **Tlačítko:** Stisknutím zařízení zapnete.
Přidržením na 1 sekundu zařízení vypnete.
Pro vstup do režimu párování u vypnutého zařízení podržte, dokud stavová kontrolka nezmodrá.
- ③ **Kontrolka nabití:** Ukazuje stav baterie (*Stavy kontrolkek, strana 3*).
- ④ **Port USB (pod ochranným krytem):** Po připojení kabelu USB můžete zařízení nabít nebo do něj z počítače stáhnout aktualizace softwaru.

Stavy kontrolkek

Stavová kontrolka ① označuje stav zařízení. Kontrolka nabití ② ukazuje stav baterie.



① Aktivita stavové kontrolky	Stav
Svítlí modře	Monitor odpalu je v režimu párování.
Modře bliká	Monitor odpalu se znovu připojuje k dříve připojenému telefonu.
Svítlí bíle	Monitor odpalu je režimu velkokapacitního paměťového zařízení.
Bliká bíle	Monitor odpalu je v pohotovostním režimu.
Bliká zeleně	Monitor odpalu je připraven na úder.
Svítlí červeně	Monitor odpalu je zaneprázdněn.

1 Aktivita stavové kontrolky Stav	
Bliká červeně	Došlo k chybě. Chcete-li chybu odstranit, monitor odpalu resetujte. Pokud se tím chyba neodstraní, pokuste se najít pomoc na stránce support.garmin.com .
Bliká fialově	Probíhá aktualizace softwaru.

2 Aktivita kontrolky nabití Stav	
Bliká červeně	Baterie se nabíjí.
Svítil červeně	Baterie je plně nabitá.
Bliká rychle červeně	Monitor odpalu není připojen a baterie je slabá. POZNÁMKA: Pokud je baterie slabá, po zapnutí monitoru odpalu kontrolka pět sekund rychle bliká.

Párování s telefonem

Zařízení lze používat pouze po párování s aplikací Garmin Golf™.

- 1 V obchodě s aplikacemi v telefonu nainstalujte a otevřete aplikaci Garmin Golf.
- 2 Umístěte telefon do blízkosti zařízení.
- 3 Stisknutím příslušného tlačítka zapnete zařízení.

Při prvním zapnutí zařízení automaticky přejde do režimu párování a stavová kontrolka se rozsvítí modře.

TIP: Pokud je zařízení vypnuté, můžete do režimu párování přejít manuálně, když tlačítko podržíte, dokud se stavová kontrolka modře nerozsvítí.

- 4 V aplikaci Garmin Golf vyberte možnost **Profil > Moje zařízení > Přidat zařízení** a postupujte podle zobrazovaných pokynů.

Aplikace Garmin Golf™

S aplikací Garmin Golf si můžete zobrazit podrobné statistiky a analýzy úderů zaznamenané monitorem odpalu Approach®. Pokud si je budete chtít prohlédnout na větší obrazovce, můžete na telefonu zapnout funkci zrcadlení obrazovky a aplikaci Garmin Golf zobrazit na kompatibilní chytré televizi.

Aplikace Garmin Golf synchronizuje vaše data s vaším účtem Garmin Connect™. Aplikaci Garmin Golf si můžete stáhnout z obchodu s aplikacemi v telefonu.

Aplikace Home Tee Hero

Předplatitelé služby Garmin Golf™ proti sobě mohou soutěžit na více než 43 000 virtuálních hřištích a každý týden se účastnit virtuálního turnaje v aplikaci Home Tee Hero. Aplikace Home Tee Hero se propojí s monitorem odpalu Approach® a umožní vám zahrát si golf na virtuálním hřišti vykresleném pomocí 3D technologie.

K dispozici je více než 43 000 hřišť. Můžete si prohlížet podrobné údaje z dříve zaznamenaných her na golfovém simulátoru a kontrolovat své umístění na výsledkové tabuli simulovaného turnaje, který se koná každý týden.

Předplatné služby Garmin Golf lze zakoupit buď v aplikaci Home Tee Hero, nebo v aplikaci Garmin Golf ([Aplikace Garmin Golf™](#), strana 5). Aplikaci Home Tee Hero si můžete stáhnout z obchodu s aplikacemi v telefonu.

Instalace magnetického stativu

⚠ VAROVÁNÍ

Produkt obsahuje magnety, které mohou ovlivňovat funkci zdravotnických přístrojů. Případné nejasnosti proberte se svým lékařem a výrobcem zdravotnického přístroje.

OZNÁMENÍ

Držák obsahuje magnet. Za určitých okolností mohou magnety způsobovat rušení některých elektronických přístrojů, včetně pevných disků v přenosných počítačích. Pokud je držák umístěn v blízkosti elektronických přístrojů, buďte opatrní.

- 1 Zkontrolujte, že na stativu nejsou žádné nečistoty.
- 2 Vložte horní část stativu do zadní části zařízení.
Stativ je magnetický a udrží zařízení na jednom místě.

POZNÁMKA: Stativ lze nainstalovat pouze jednou stranou. Jestliže na zadní straně zařízení dokonale nedrží, pokoušete se ho nainstalovat špatnou stranou.



- 3 Rozevřete nožičky stativu do plné délky.



Příprava na úder

⚠ UPOZORNĚNÍ

Nedodržení jednoho nebo více následujících doporučení při domácím používání zařízení může vést ke škodám na majetku nebo zranění osob:

- Ujistěte se, že je strop dostatečně vysoko a že náprahu ani úderu nebrání žádné překážky.
- Ujistěte se, že síť nebo projekční plátno jsou nainstalovány tak, aby za nimi byl dostatek volného místa.
- Ujistěte se, že síť nebo projekční plátno jsou dostatečně vysoko a dostatečně široké, aby zachytily vysoko loftované či zbloudilé údery.
- Ujistěte se, že síť nebo ohraničující rám jsou vypolstrovány za účelem tlumení odrazu míčku.

1 Umístěte míček na požadované místo odpalu.

POZNÁMKA: Při hře uvnitř se místo odpalu musí nacházet minimálně 2,4 m (8 stop) od sítě.

2 Připevněte monitor odpalu ke stativu (*Instalace magnetického stativu, strana 7*).

3 Postavte monitor odpalu na zem do vzdálenosti mezi 1,8 a 2,4 m (6 a 8 stopami) za místem odpalu.

POZNÁMKA: Pokud odpalujete z rohožky, zkontrolujte, že se spodní hrana monitoru odpalu nachází nad úrovní rohožky.

4 Nastavte monitor odpalu tak, aby červená zarovnávací čára byla v jedné přímce s místem odpalu a cílem úderu.

TIP: Správnost zarovnání si můžete potvrdit tak, že mezi zarovnávací čáru a místo odpalu položíte hůl.

5 V případě potřeby můžete místo odpalu posunout až o 0,3 m (1 stopu) doprava či doleva od cílové linie v oblasti odpalu o rozměrech 0,6 × 0,6 m (2 × 2 stopy), která začíná 1,8 m (6 stop) od monitoru odpalu.

Tato možnost se může hodit, jestliže se místo odpalu během používání herního režimu simulátoru opotřebí.

POZNÁMKA: Úhly míčku a hole se měří rovnoběžně s cílovou linií.

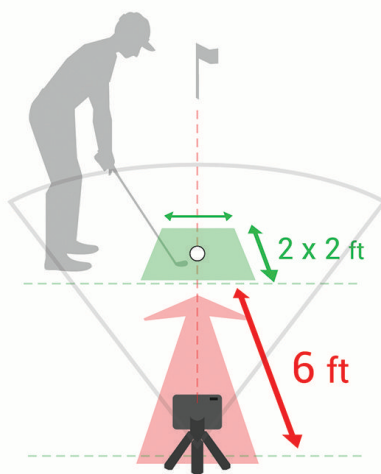

6 Stisknutím příslušného tlačítka monitor zapněte.

7 Spustte režim golfového simulátoru (*Používání funkcí golfového simulátoru, strana 9*).

8 Počkejte, než se zeleně rozblíká stavová kontrolka, a zahrajte ránu.

Používání funkcí golfového simulátoru

V aplikacích Garmin Golf™ a Home Tee Hero můžete pomocí funkcí golfového simulátoru prověřit své golfové umění a zpestřit si trénink na cvičném odpališti. Tyto funkce používají interní radar zařízení k měření, která vám pomohou analyzovat trénink.

1 Proveďte jednu z následujících akcí:

- V aplikaci Home Tee Hero vyberte jednu z možností na domovské obrazovce.
- V aplikaci Garmin Golf zvolte možnost  a vyberte jednu z uvedených možností.

2 Postupujte podle pokynů na displeji.

Nastavení povětrnostních podmínek

Při spuštění režimu golfového simulátoru můžete nastavit povětrnostní podmínky. Je důležité nastavit povětrnostní podmínky, které odpovídají podmínkám, v jakých obvykle hrajete. Pokud nebudou odpovídat podmínkám na hřišti, může se údaj vzdálenosti letu míčku zdát nesprávný.

1 Spusťte golfový simulátor v režimu Home Tee Hero nebo Driving Range (*Používání funkcí golfového simulátoru, strana 9*).

2 Až budete dotázáni, vyberte možnost **Informace o počasí**.

3 Proveďte jednu z následujících akcí:

- Chcete-li nastavit povětrnostní podmínky na základě polohy hřiště, vyberte možnost **Lokalita hřiště**.
POZNÁMKA: Tato volba je dostupná pouze v režimu Home Tee Hero.
- Chcete-li nastavit povětrnostní podmínky na základě své aktuální polohy, vyberte možnost **Vaše poloha**.
Chcete-li použít možnost **Vaše poloha**, povolte v telefonu sdílení polohy do aplikace Garmin Golf™.
- Chcete-li nastavit vlastní povětrnostní podmínky, vyberte možnost **Vlastní** a nabízené povětrnostní podmínky si upravte.

Virtuální kola golfové hry

Aplikace Home Tee Hero umožňuje zahrát si virtuální kolo golfové hry na hřišti vykresleném pomocí 3D technologie. K dispozici je více než 43 000 hřišť (*Aplikace Home Tee Hero, strana 6*).

V aplikaci Home Tee Hero vyberte možnost **Přehrát**, vyberte hřiště a podle pokynů na obrazovce zahajte virtuální kolo golfové hry.



①	Název profilu aktuálního hráče.
②	Aktuální skóre hráče v daném kole.
③	Číslo jamky.
④	Číslo úderu u aktuální jamky.
⑤	Vzdálenost k začátku a konci greenu a k jamce.
⑥	Rychlost a směr větru.

7	Směr k vlajce.
8	Vzdálenost k cíli úderu. TIP: Cíl úderu můžete přemístit přetažením na požadované místo na hřišti.
9	Rozdíl v nadmořské výšce mezi polohou míčku a cílem úderu.
10	Otevře menu.
11	Přepne na pohled shora.

Skórování u virtuálního kola

Během virtuálního kola golfové hry vám aplikace Home Tee Hero počítá výsledky podobně jako při hře na rány. Každý úder se počítá jako jedna rána. Při zasažení vody nebo odpalu mimo hrací pole se vám připočítá trestná rána. Během virtuálního kola se nehraje na puttování, proto jsou vám přidávány rány podle toho, jak přesně se trefíte při přibližovacím úderu. Podle toho, jak blízko je přibližovací úder k jamce, vám mohou být přidány až 3 další rány.

Zobrazení skórkarty

Během virtuálního kola vyberte možnost  > **Skórkarta**.

Zvednutí míčku

Během virtuálního kola golfové hry můžete u aktuální jamky zaznamenat skóre 10 a přeskočit na další jamku.

Vyberte možnost  > **Zvednout míček** > **Zvednout míček**.

Ukončení kola

Během virtuálního kola vyberte možnost  > **Ukončit hru**.

Trénink na hřišti

V režimu tréninku na hřišti můžete trénovat na více než 43 000 hřištích vykreslených pomocí 3D technologie.

V aplikaci Home Tee Hero vyberte možnost **Trénink**, vyberte hřiště a podle pokynů na obrazovce zahajte trénink.

POZNÁMKA: Data z relací tréninku na hřišti se neukládají.



1	Statistiky švihů pro poslední úder.
2	Vzdálenost k začátku a konci greenu a k jamce.
3	Rychlost a směr větru.
4	Směr k vlajce.
5	Vzdálenost k cíli úderu. TIP: Cíl úderu můžete přemístit přetažením na požadované místo na hřišti.
6	Rozdíl v nadmořské výšce mezi polohou míčku a cílem úderu.

7	Otevře menu.
8	Změní polohu rány.
9	Změní hůl.
10	Přepne na pohled shora.

Režim Driving Range

Režim Driving Range vám umožňuje trénovat na virtuálním cvičném odpališti a poskytuje podrobné údaje o každém úderu.

V aplikaci Garmin Golf™ vyberte možnost  > **Trénink** > **Zahájit trénink**, vyberte hřiště s cvičným odpalištěm a podle pokynů na obrazovce zahajte relaci cvičného odpaliště.

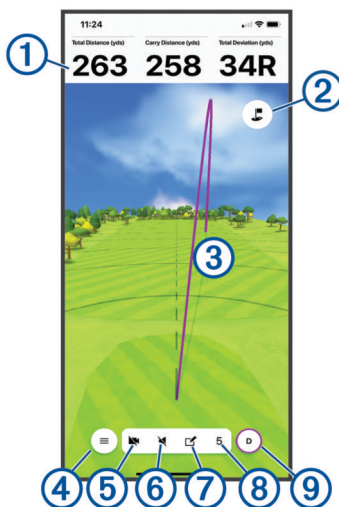

1	Zobrazuje metriky švihů pro vybraný úder. TIP: Výběrem polí metrik švihů můžete změnit, které údaje se zobrazují.
2	Výběrem přepnete na pohled z výšky se značkami vzdálenosti.
3	Zobrazuje trajektorii letu míčku.
4	Výběrem otevřete menu.
5	Výběrem zapnete funkci Záznam švihů.
6	Výběrem zapnete předčítání metrik nahlas a vyberete, která metrika vám bude sdělena po každém úderu.
7	Výběrem označíte úder a budete k němu moci napsat poznámku.
8	Zobrazuje číslo úderu.
9	Zobrazuje hůl pro daný úder.

Záznam švihů

Funkce Záznam švihů umožňuje využít fotoaparát spárovaného telefonu k automatickému nahrávání videí vašich švihů v relaci Driving Range. Zaznamenané švihy si můžete zobrazit a spojit s pokročilými metrikami švihů zaznamenanými u daného úderu.



Zapnutí funkce Záznam švihů

Než budete moci zapnout funkci Záznam švihů, je nutné povolit aplikaci Garmin Golf™ používat fotoaparát na spárovaném telefonu.

1 V relaci Driving Range vyberte možnost .

2 Vyberte přepínač **Záznam švihů**.

Zobrazení zaznamenaných švihů

- 1 V relaci Driving Range vyberte možnost  > **Statistiky relace**.
- 2 Posuňte prstem z dolní části obrazovky nahoru.
- 3 Vyberte zaznamenaný úder ze seznamu úderů.
- 4 V případě potřeby vyberte možnost  > **Přehrání švihu**.

Zobrazení statistik z relace Driving Range

- 1 V relaci Driving Range vyberte možnost  > **Statistiky relace**.
- 2 Posuňte prstem z dolní části obrazovky nahoru.
Zobrazí se statistiky jednotlivých úderů a holí.
TIP: Ze seznamů úderů a holí můžete filtrovat určitou hůl výběrem hole v horní části obrazovky.



Úpravy úderu

Předchozí úder můžete upravit.

- 1 V relaci Driving Range vyberte možnost  > **Statistiky relace**.
- 2 Posuňte prstem z dolní části obrazovky nahoru.
- 3 Vyberte možnost **Upravit**.
- 4 Vyberte úder.
- 5 Proveďte jednu z následujících akcí:
 - Pokud chcete před úderem změnit hůl, vyberte možnost **Změnit hůl** a vyberte hůl.
 - Chcete-li odstranit úder, vyberte možnost **ODSTRANIT**.
- 6 Vyberte možnost **Uložit**.

Zobrazení pokročilých metrik švihu

Pokročilé metriky švihu pro libovolný úder si můžete zobrazit v relaci Driving Range.

- 1 V relaci Driving Range vyberte možnost  > **Statistiky relace**.
- 2 Posuňte prstem z dolní části obrazovky nahoru.
- 3 Vyberte úder ze seznamu úderů.
- 4 Vyberte možnost  > **Zásah míčku** nebo  > **Datová pole**.

Zobrazení popisů metrik švihu

Během relace Driving Range podržte na jednu sekundu prst na poli metriky švihu.
Zobrazí se popis a ilustrace dané metriky.

Ukončení relace Driving Range

- 1 V relaci Driving Range vyberte možnost  > **Ukončit relaci**.
- 2 Vyberte možnost:
 - Chcete-li relaci uložit, vyberte možnost **Uložit**.
 - Chcete-li relaci odstranit, vyberte možnost **Odstranit**.

Prohlížení uložených tréninků na golfovém simulátoru

Všechny tréninky na golfovém simulátoru si můžete zobrazit v aplikaci Garmin Golf™.

- 1 V aplikaci Garmin Golf vyberte možnost **Aktivita**.
- 2 Vyberte relaci.

Odstranění tréninku uloženého na golfovém simulátoru

- 1 V aplikaci Garmin Golf™ vyberte možnost **Aktivita**.
- 2 Vyberte relaci.
- 3 Vyberte možnost **•••** > **Odstranit**.

Týdenní turnaj

S předplatným Garmin Golf™ můžete každý týden soutěžit ve virtuálním turnaji na různých hřištích s jinými golfisty z celého světa. V každém týdenním turnaji můžete hrát, kolikrát chcete. Všechna skóre jsou zveřejňována v žebříčku.

Připojení k simulátoru jiného poskytovatele

V kompatibilním externím softwaru simulátoru si můžete všechny zaznamenané rány zobrazit v podrobném zobrazení ve vysokém rozlišení.

- 1 V aplikaci Garmin Golf™ vyberte možnost  > **Jiné simulátory**.
- 2 Vyberte požadovanou aplikaci simulátoru.
- 3 Postupujte podle pokynů na displeji.

Dodatek

Nabíjení zařízení

⚠ VAROVÁNÍ

Tento produkt obsahuje lithiovou baterii. Aby se zabránilo možnosti úrazu, poškození produktu nebo jiné škodě na majetku v důsledku vystavení baterie extrémnímu teplu, neponechávejte přístroj na přímém slunečním světle.

OZNÁMENÍ

Před nabíjením nebo připojením k počítači důkladně vysušte z důvodu ochrany před korozí port USB, ochranný kryt a okolní oblast.

Zařízení je napájeno vestavěnou dobíjecí lithiovou baterií, kterou můžete nabíjet pomocí standardní elektrické zásuvky nebo portu USB v počítači. Během nabíjení můžete používat funkce radaru.



POZNÁMKA: Pokud je zařízení mimo doporučený teplotní rozsah, nebude se nabíjet (*Technické údaje, strana 15*).

- 1 Vytáhněte ochranný kryt z portu USB.
- 2 Zasuňte menší koncovku kabelu USB do portu USB v zařízení.
- 3 Zasuňte větší koncovku kabelu USB do externího zdroje napájení, například napájecího adaptéru nebo portu USB v počítači.
- 4 Zařízení zcela nabijte.

TIP: Pokud zařízení vypnete nebo použijete napájecí adaptér, nabíjení se zrychlí.

Zobrazení energie baterie

Zbývající energii baterie si můžete zobrazit po připojení zařízení k aplikaci Garmin Golf™.

- 1 V menu  nebo  v aplikaci vyberte možnost **Zařízení Garmin**.
- 2 Vyberte své zařízení.

POZNÁMKA: Když energie baterie poklesne pod 10 %, zobrazí se zpráva.

Zobrazení energie baterie během relace golfového simulátoru

Během relace golfového simulátoru si můžete zobrazit zbývající energii baterie.

V aplikaci Garmin Golf™ vyberte položku  nebo .

V menu se objeví indikátor baterie.

Používání držáku na telefon

Pomocí držáku na telefon a svorky na bag můžete připevnit spárovaný telefon ke golfovém bagu, abyste se mohli kdykoli pohodlně podívat na aplikaci Garmin Golf™ a ovládat ji. Držák na telefon je kompatibilní s telefony v režimu na výšku o šířce 58 mm (2,3 palce) a 90 mm (3,5 palce). Držák na telefon lze připevňovat, pouze když je golfový bag statický.

- 1 Vložte kulový čep svorky na bag do zadní strany držáku na telefon tak, aby zapadl na místo.



- 2 Vytáhněte nastavitelnou stranu držáku na telefon ven.

3 Vložte telefon do držáku na telefon.



4 Uvolněte nastavitelnou stranu držáku na telefon. Tím se telefon zajistí na místě.

5 Připněte svorku na bag na horní část golfového bagu.

POZNÁMKA: Telefon by se měl nacházet pod horní částí bagu, aby nedocházelo ke kontaktu s golfovými holemi.



Aktualizace produktů

Na počítači si nainstalujte aplikaci Garmin Express (www.garmin.com/express). Na telefonu si nainstalujte aplikaci Garmin Golf™.

Získáte tak snadný přístup k následujícím službám pro zařízení Garmin®:

- Aktualizace softwaru
- Registrace produktu

Nastavení Garmin Express™

- 1 Připojte zařízení k počítači pomocí kabelu USB.
- 2 Přejděte na adresu www.garmin.com/express.
- 3 Postupujte podle pokynů na obrazovce.

Technické údaje

Typ baterie	Vestavěná dobíjecí lithium-iontová baterie
Výdrž baterií	Až 10 hodin
Rozsah provozních teplot	-10 až 55 °C (14 až 131 °F)

Rozsah nabíjecí teploty	0 až 45 °C (32 až 113 °F)
Bezdrátové frekvence/protokoly	2,4 GHz při maximální hodnotě 6,2 dBm 24 GHz při maximální hodnotě 20 dBm
Stupeň vodotěsnosti	IEC 60529 IPX7 ¹

Další informace

Další informace o tomto produktu naleznete na webové stránce Garmin®.

- Na stránce support.garmin.com najdete další návody, články a aktualizace softwaru.
- Přejděte na adresu buy.garmin.com nebo požádejte svého prodejce Garmin o informace o volitelném příslušenství a náhradních dílech.

Péče o zařízení

OZNÁMENÍ

Nevystavujte zařízení působení extrémních otřesů a hrubému zacházení, protože by mohlo dojít ke snížení životnosti produktu.

K čištění zařízení nepoužívejte ostré předměty.

Nepoužívejte chemické čističe, rozpouštědla a odpuzovače hmyzu, protože by mohly poškodit plastové součásti a koncovky.

Neskladujte zařízení na místech, která jsou vystavena zvýšenému působení extrémních teplot, protože by mohlo dojít k jeho poškození.

Bezpečně upevněte ochranný kryt, aby nedošlo k poškození portu USB.

Čištění zařízení

- 1 Otírejte povrch váhy pomocí tkaniny namočené v roztoku jemného čisticího prostředku.
- 2 Otřete zařízení do sucha.

Dlouhodobé skladování

Pokud neplánujete zařízení používat po několik měsíců, před jeho uskladněním byste měli nabít baterii alespoň na 50 %. Zařízení uchovávejte na chladném, suchém místě s běžnou pokojovou teplotou. Pokud budete chtít zařízení znovu používat, nejprve jej plně nabijte.

Odstranění problémů

Zařízení je příliš vychýlené

Pokud se v aplikaci Garmin Golf™ objeví chybové hlášení, že zařízení je příliš vychýlené, můžete vyzkoušet tyto tipy.

- Zkontrolujte, že je stativový držák k zařízení správně upevněný.
- Přemístěte zařízení na rovnější povrch.
- Přemístěte zařízení na stabilnější povrch.
- Přemístěte zařízení na povrch, který se nachází přesněji za míčkem.

Úprava zarovnání zařízení

Když není zařízení správně zarovnané, nebudou se údaje o vašem švihů získané funkcemi golfového simulátoru zobrazovat přesně. Pokud je například zarovnání o několik stupňů vychýlené, budou o několik stupňů vychýlené i údaje. Když se vám budou údaje o švihů zdát nepřesné, můžete zarovnání upravit.

- 1 Zahrajte krátkou rovnou ránu holí s vysokým loftem, například sand wedgí.
- 2 Ránu porovnejte se směrem odpalu v aplikaci Garmin Golf™.
Pokud není zařízení správně zarovnané, směr odpalu v aplikaci nebude zahráné ráně odpovídat. Jestliže bude například zařízení natočené příliš vlevo od cílové linie, bude odpal v aplikaci mířit více vpravo než skutečně zahráná rána.
- 3 Zarovnání zařízení podle potřeby upravte.
- 4 Postup opakujte tak dlouho, dokud směr letu míčku nebude zobrazené ráně odpovídat.

¹ Zařízení vydrží náhodné vystavení vodě až do hloubky 1 m po dobu až 30 minut. Další informace naleznete na webových stránkách www.garmin.com/waterrating.

Tipy pro zlepšení přesnosti monitoru odpalu

Když se vám budou údaje o švihů zdát nepřesné, můžete podle těchto tipů zkusit nastavení upravit.

- Po spuštění režimu golfového simulátoru, budete vyzváni k nastavení přesné vzdálenosti mezi monitorem odpalu a místem odpalu.
- Až budete po spuštění režimu golfového simulátoru dotázáni, nastavte povětrnostní podmínky odpovídající místu, kde obvykle hrajete (*Nastavení povětrnostních podmínek, strana 9*).
- Upravte zarovnání monitoru odpalu (*Úprava zarovnání zařízení, strana 16*).

Tipy k použití pouzdra

- Zařízení do pouzdra vkládejte přední stranou dolů, aby nedošlo k stisknutí tlačítka.
- Při vkládání do pouzdra neodepínejte svorku k připnutí na bag ani držák na telefon.

Resetování zařízení

Pokud zařízení přestane reagovat, bude zřejmě nutné jej resetovat. Tímto krokem nevymažete žádná data.

Podržte tlačítko, dokud se nerozsvítí stavová kontrolka.

Zařízení se resetuje.

Telefon se nepřipojuje k zařízení

Pokud se telefon nemůže připojit k zařízení, zkuste následující:

- Zařízení musí být v dosahu telefonu.
- Vypněte telefon i zařízení a znovu je zapněte.
- Zkontrolujte, že máte na telefonu zapnutou technologii Bluetooth®.
- Ověřte, že stavová kontrolka modře bliká.
- Aktualizujte aplikaci Garmin Golf™ na nejnovější verzi.
- Na nejnovější verzi aktualizujte i aplikaci Home Tee Hero.
- Pokud již máte zařízení spárované s telefonem, vypněte a znovu zapněte technologii Bluetooth.
- Jestliže chcete zopakovat proces párování, odeberte zařízení z aplikace Garmin Golf a v nastavení Bluetooth v telefonu.
- Pokud jste si koupili nový telefon, odeberte zařízení z aplikace Garmin Golf v telefonu, který již nebudete používat.
- Na telefonu spusťte aplikaci Garmin Golf a výběrem možnosti **Profil > Moje zařízení > Přidat zařízení** vstupte do režimu párování.
- Pro vstup do režimu párování u vypnutého zařízení podržte tlačítko, dokud se stavová kontrolka nerozsvítí modře.

© 2021 Garmin Ltd. nebo její dceřiné společnosti

Garmin®, logo společnosti Garmin a Approach® jsou ochranné známky společnosti Garmin Ltd. nebo jejích dceřiných společností registrované v USA a dalších zemích. Garmin Connect™, Garmin Express™ a Garmin Golf™ jsou ochranné známky společnosti Garmin Ltd. nebo jejích dceřiných společností. Tyto ochranné známky nelze používat bez výslovného souhlasu společnosti Garmin.

Značka slova Bluetooth® a loga jsou majetkem společnosti Bluetooth SIG, Inc. a jakékoli použití tohoto názvu společností Garmin podléhá licenci. Ostatní ochranné známky a obchodní názvy náleží příslušným vlastníkům.